

**KITO ERIKKILA**

Max 2000 kg

# LETTBANESYSTEMER



# VELKOMMEN TIL EN VERDEN AV KVALITET OG INNOVASJON

## KITO ERIKKILAS LETTBANESYSTEMER STÅR FOR KVALITET, INNOVASJON OG SIKKERHET

Kito Erikkilas historie går tilbake til 1912, da selskapet ble grunnlagt i Vyborg i Finland. ERIKKILA fikk sin første kranrepresentasjon i 1933 og har konsentrert seg utelukkende om løftevirksomhet siden 1976, da selskapet utviklet Prosystem lettkransystem.

Kito Erikkila var den første til å utvikle en brokonstruksjon med lav frihøyde og oppfinne og patentere en overbelastningsindikator for lette kransystemer. Kito Erikkila er en del av Kito Crosby Group.

Kito Erikkilas hovedkontor og produksjon ligger i Masala i Sør-Finland. Alle lette kranløsninger, svingkraner og portalkraner produseres i Finland, og det brukes nesten utelukkende råmaterialer fra Europa. Strengt kvalitetsstandarder garanterer høyeste kvalitet. Mer enn 100 partnere i 40 land støtter kunder på alle kontinenter.

Kito Erikkilas lettbanesystemer er designet for å oppfylle de varierte og krevende kravene til arbeidsstasjoner og produksjonslinjer som trenger opptil 2 000 kg løftekapasitet.



Søylesvingkran ( forsterket kranarm i stål)

## KITO ERIKKILAS PRODUKTUTVALG

**Kito Erikkilas enkel- og dobbel traverskraner** er brukervennlige, brukervennlige arbeidskraner med et stort arbeidsområde. Kranene er enkle å betjene, noe som muliggjør smidig forflytning av last.

**Kito Erikkila svingkraner** er allsidige og slitesterke arbeidsplass kraner med mulighet for å feste kranen til en vegg-tak eller gulvmontert søyle. De bidrar til å effektivisere produksjon, montering og vedlikehold og passer til de fleste bruksområder.

**Kito Erikkila portalkraner** er enkle å flytte fra en arbeidsstasjon til en annen. De egner seg best til sporadisk vedlikeholdsarbeid i områder der det ikke er mulig å installere en fastmontert kran.



Dobbel traverskran  
(stål bro og kranbane)



Portalkran med dobbel traverskran

# LETTBANESYSTEMER

## SIKKER, EFFEKTIV OG ERGONOMISK MATERIALHÅNDTERING

Enkel- og dobbel traverskraner er brukervennlige, personlige arbeidsplasskraner som dekker et stort arbeidsområde. Svingningen av lasten minimeres takket være den lettgående løpekatten som sentraliserer lasten automatisk til riktig løfteposisjon. Kranene er enkle å betjene, noe som muliggjør rask, smidig og sikker håndtering av last. Kranene kan være takmonterte eller frittstående, med enkel- eller dobbel travers.

Lettbanesystemer er modulbaserte og settes sammen av standardkomponenter. De er en perfekt løsning som enkelt kan konfigureres for å oppfylle ulike løftekrav i flere bransjer. Det kreves svært lite styrke for å betjene lettbanesystemet, noe som gjør det trygt og ergonomisk. Kranene er lette, men likevel kraftige, og kan installeres på ulike typer tak og opphengsavstander.

Kito Erikkila kranprofilene har en verdensledende vekt-lastkapasitetsforhold. Endene på stålprofilene er jevnet ut, og de konede forbindelsesrørene fører profilene sammen presist og automatisk til de nødvendige toleransene. Koblingene er enkle og raske å montere og sikrer livslang justering uten behov for ytterligere tilpasninger. Den lukkede profilkonstruksjonen beskytter løpekatten og den interne strømforsyningen mot støv og ytre påvirkninger. Alle stålprofilene er pulverlakkerte for å garantere en jevn og perfekt overflatebehandlingskvalitet.



### **ENKLE OG DOBLE TRAVERSKRANER**

Maksimal løftekapasitet for en enkel traverskran er 1500 kg, og for en dobbel traverskran er den 2000 kg. Dobbelt travers designet øker løftehøyden og kranens nominelle kapasitet. Kranene kan betjenes manuelt eller utstyres med elektriske bevegelser for løpekatten og traversen, og de har vanligvis en elektrisk kjettingtalje for lastløfting.

### **KRAN MED LAV BYGGEHØYDE**

Enkle og doble traverskraner med lav byggehøyde er designet for applikasjoner med begrenset plass, for å oppnå maksimal tilgjengelig løftehøyde. Broprofilen er hevet mellom skinnene for å optimalisere løftehøyden.

# EN PERFEKT KOMBINASJON AV STÅL OG ALUMINIUM

**Sterke (to typer) skjøter for aluminiumprofiler som sikrer at profilene holdes sammen.**

**Løpekatt for stålprofiler sikrer minimal rullemotstand.** Maks. belastning 800 kg, stålkonstruksjon, integrerte buffere, tilgjengelig med eksterne styrehjul.

**Optimalisert utvalg av aluminiumprofiler som tåler opptil 500 kg oppadgående krefter med en standard løpekatt.**

**Sterk endplate i stål med åpninger for intern strømskinne og flatkabelstrømforsyning.**

**Leddet brooppheng sikrer jevn krandrift.**

**Strømvaktaker med styrehjul og optimalt fjærbelastede børster sikrer lette bevegelser med minimalt slitasje.**



**Konede forbindelsesrør guider profilene sammen.**

**Bredt utvalg av standardoppheng for alle taktyper.**

**Optimaliserte stålprofiler med verdensledende forhold mellom vekt og bæreevne.**

**Strømtaker for intern strømskinne over løpekatten maksimerer arbeidsområdet.**

**Profilen beskytter den interne strømskinnen og strømtakeren mot smuss.**

**Løpekatten for aluminiumprofiler sikrer lette bevegelser.**  
Maks. belastning 600 kg, stålkonstruksjon, integrerte buffere, tåler oppadgående krefter.



# ENSKINNEBANER

Enskinnebaner er ideelle for lange produksjonslinjer og kan utstyres med kurver og skreddersydde løsninger som dreieskiver og sporskifter. De kan betjenes manuelt eller utstyres med elektriske bevegelser for løpekatten, og de har vanligvis en elektrisk kjettingtalje for løfting av lasten.

Stålbaserte enskinnebaner med kapasitet opptil 1250 kg kan utstyres med kurver. Kurvene kan kobles til andre kurver eller rette profiler.



## ENSKINNEBANE (STÅL)

### Standardutvalg\*:

Nominell kapasitet... 50 – 1500 kg

Bane..... 1 – 50 m

Løftehøyde..... 5 m

## ENSKINNEBANE (ALUMINIUM)

### Standardutvalg\*:

Nominell kapasitet... 50 – 1000 kg

Bane..... 1 – 30 m

Løftehøyde..... 5 m

## ENSKINNEBANE MED KURVE (STÅL)

### Standardutvalg\*:

Nominell kapasitet..... 50 – 1250 kg

Radius..... 1500 mm

Løftehøyde..... 5 m

Kurver..... 15°, 30°, 45° (andre tilgjengelige)

\*Andre alternativer tilgjengelige som skreddersydde løsninger.

# ENKEL- OG DOBBEL TRAVERS KRANER

Enkel- og dobbel traverskraner er brukervennlige arbeidsstasjonkraner som gir omfattende dekning av arbeidsområdet. Lastens pendling reduseres til et minimum takket være en lettgående løpekatt som automatisk sentrerer lasten til riktig løfteposisjon. Kranene er enkle å betjene, noe som sikrer jevn flytting av laster og øker produktiviteten under bruk.

Bruken av lettbanesystemer krever minimalt med innsats fra brukeren, noe som gjør det både trygt og ergonomisk. Kranprofilene er utviklet med et verdensledende forhold mellom vekt og bæreevne. Kranløsningene er modulære og bygges opp av standardkomponenter. Dette gjør det mulig å finne en effektiv løfteløsning for nesten enhver produksjonslinje i alle typer bransjer.

Kranene kan monteres enten som takmonterte systemer eller med en frittstående støtteramme boltet til gulvet.

## Enkel traverskran (stål travers og kranbane)



### Standardutvalg\*:

Nominell kapasitet 50 – 1500 kg  
Spennevidde..... 2 – 8 m  
Bane..... 4 – 50 m  
Løftehøyde..... 5 m

## Enkel traverskran (aluminiums travers og kranbane)



### Standardutvalg\*:

Nominell kapasitet 50 – 1000 kg  
Spennevidde..... 2 – 7,8 m  
Bane..... 4 – 30 m  
Løftehøyde..... 5 m

## Dobbel traverskran (stål travers og kranbane)



### Standardutvalg\*:

Nominell kapasitet 125 – 2000 kg  
Spennevidde..... 2 – 8 m  
Bane..... 4 – 40 m  
Løftehøyde..... 5 m

## Dobbel traverskran (aluminiums travers og kranbane)



### Standardutvalg\*:

Nominell kapasitet 125 – 1000 kg  
Spennevidde..... 2 – 7,8 m  
Bane..... 4 – 30 m  
Løftehøyde..... 5 m

\*Andre alternativer tilgjengelige som skreddersydde løsninger.



ERIKKILA

250kg

ERIKKILA

250kg

ERIKKILA

250kg

ERIKKILA®

1000 kg



# KRANER MED LAV BYGGEHØYDE

## OPTIMALISERT DESIGN FOR MAKSIMAL UTNYTTELSE AV TILGJENGELIG LØFTEHØYDE

Enkel- og dobbel traverskraner med lav byggehøyde er den ideelle løsningen for produksjonslinjer med høydebegrensninger eller begrenset plass. Travers profilen er hevet mellom skinnene for å maksimere tilgjengelig løftehøyde.

### Enkel traverskran (stål travers og kranbane)



#### Standardutvalg\*:

Nominell kapasitet 50 – 1500 kg  
Spennevidde..... 1 – 8 m  
Bane..... 4 – 50 m  
Løftehøyde..... 5 m

### Enkel traverskran (aluminiums travers og kranbane)



#### Standardutvalg\*:

Nominell kapasitet 50 – 1000 kg  
Spennevidde..... 1 – 8 m  
Bane..... 4 – 30 m  
Løftehøyde..... 5 m

### Dobbel traverskran (stål travers og kranbane)



#### Standardutvalg\*:

Nominell kapasitet 125 – 2000 kg  
Spennevidde..... 1 – 8 m  
Bane..... 4 – 40 m  
Løftehøyde..... 5 m

### Dobbel traverskran (aluminiums travers og kranbane)



#### Standardutvalg\*:

Nominell kapasitet 125 – 1000 kg  
Spennevidde..... 1 – 8 m  
Bane..... 4 – 30 m  
Løftehøyde..... 5 m

\*Andre alternativer tilgjengelige som skreddersydde løsninger.

# PROFILER

**12 HØYKVALITETS LUKKEDE PROFILER  
6 STÅLPROFILER + 6 ALUMINIUMSPROFILER**

**= ET LETTBANESYSTEM FOR ALLE  
LØFTEBEHOV**



## STÅLPROFILER FOR KRANER MED NOMINELL KAPASITET OPPTIL 2000 KG

Stålprofilene kommer i fire størrelser: P125, S140, S200 og S260, og er laget av høyfast stål, som tillater høyere belastninger og større opphengslaster. Stålprofilene tåler oppadgående krefter på 300 kg når de er utstyrt med en SW-løpekatt. Profilene har et vekt–last kapasitetsforhold i verdensklasse.

Alle profilene vales fra ett metallplate med presise toleranser. For å sikre høyeste kvalitet måles bøyingen og åpningen for hver profil.

S200- og S260-profilene kan utstyres med en intern strømskinne (ICR).

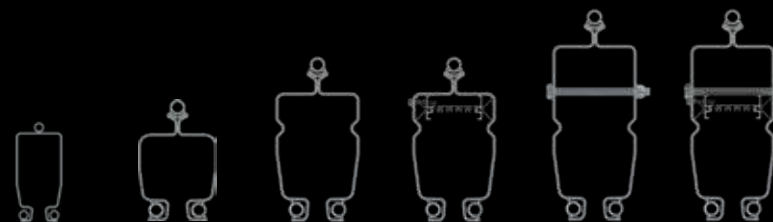

PROFILER	P125	S140	S200	S200 ICR	S260	S260 ICR
PROFILHØYDE (mm)	125	140	194	194	254	254
PROFILBREDDE (mm)	64	100	108	108	108	108
VEKT (kg/m)	8,2	12,8	18,1	19,0	22,0	22,9
INTERN STRØMSKINNE	No	No	No	Yes	No	Yes



## ALUMINIUMSPROFILER FOR KRANER MED NOMINELLE KAPASITETER OPPTIL 1000 KG

Aluminiumsprofilene finnes i fire størrelser: Alu 2/105, Alu 3/140, Alu 4/180 og Alu 5/220, og er laget av høykvalitets anodisert aluminium. De har en enestående geometri og kan tåle opp til 500 kg oppadgående krefter med en standard løpekatt. Profilene muliggjør jevn og lett drift av talje og travers.

Profilene har unike ID-striper som forenkler identifikasjon og installasjon. Standard profilengder er 2 m, 3 m, 4 m, 5 m, 6 m, 7 m og 8 m. Profilene Alu 4/180 og Alu 5/220 kan utstyres med en intern strømskinne (ICR).

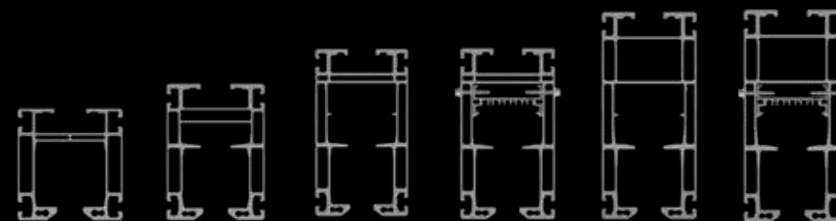

PROFILER	Alu2/105	Alu 3/140	Alu 4/180	Alu 4/180 ICR	Alu 5/220	Alu 5/220 ICR
PROFILHØYDE (mm)	105	140	180	180	220	220
PROFILBREDDE (mm)	96	100	100	100	100	100
VEKT (kg/m)	5,1	7,6	9,4	10,3	10,8	11,7
INTERN STRØMSKINNE	No	No	No	Yes	No	Yes

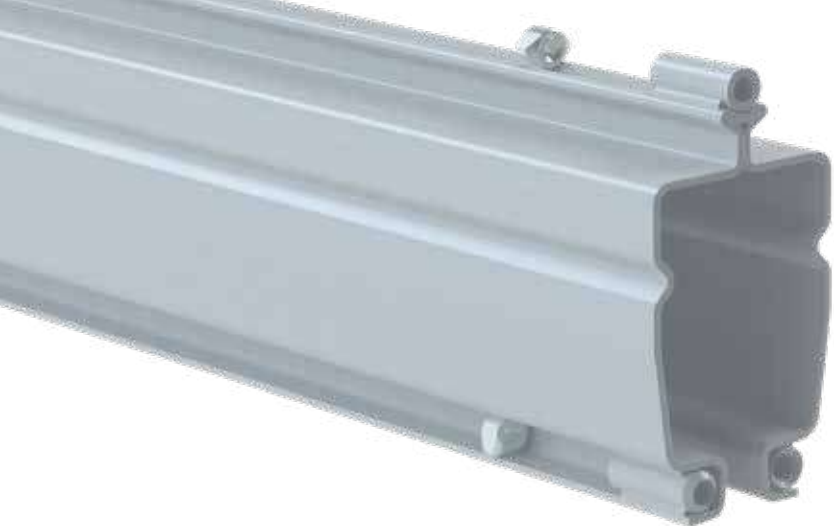

## UNIK SKJØT FOR STÅLPROFILER

Koniske forbindelsesrør er enkle og raske å installere og sikrer livslang justering uten behov for justeringer. Ingen justeringsverktøy eller målinger er nødvendig for å koble sammen profilene. Forbindelsesboltene er enkle å stramme med en unbrakonøkkel.

Mutrenes form hindrer dem i å rotere i profilen. Denne forbindelsesmekanismen muliggjør enkel installasjon selv i trange rom. Perfekt justerte profilsammenføyninger gir en jevn og stille løpekatt bevegelse over skjøten, noe som gjør løpekatten lett og enkel å flytte. Profilen kan installeres i begge retninger og trenger ikke å snus for å koble sammen skjøten. Designet gjør skjøten rask og enkel å montere.

### SIKKERHET MED OVERBELASTNINGSINDIKATOR

Overbelastningsindikatorer for profiler brukes på enkel travers kraner og enskinne baner med nominelle kapasiteter opptil 1000 kg, samt på dobbel traverskraner med nominelle kapasiteter over 1500 kg. For enkel travreskraner og enskinne baner med kapasiteter over 1000 kg, brukes en EGW (eksternt styrehjul)-løpekatt i stedet for en profiloverbelastningsindikator.

Ved overbelastning vises indikasjonen som ripespor utenfor profilen, ettersom indikatoren kommer i kontakt med profilen.



## SKJØTESETT FOR ALUMINIUMS- PROFILER

Aluminiumsprofilsammenkoblingen består av to forbindelsesplater med bolter på hver side av profilen, som sikrer rask og sikker installasjon samt jevn bevegelse av løpekatten over skjøten.

Det finnes to størrelser på skjøtesett: ett med fire bolter for nominelle kapasiteter på 500 kg eller mindre, og ett med åtte bolter for nominelle kapasiteter over 500 kg.

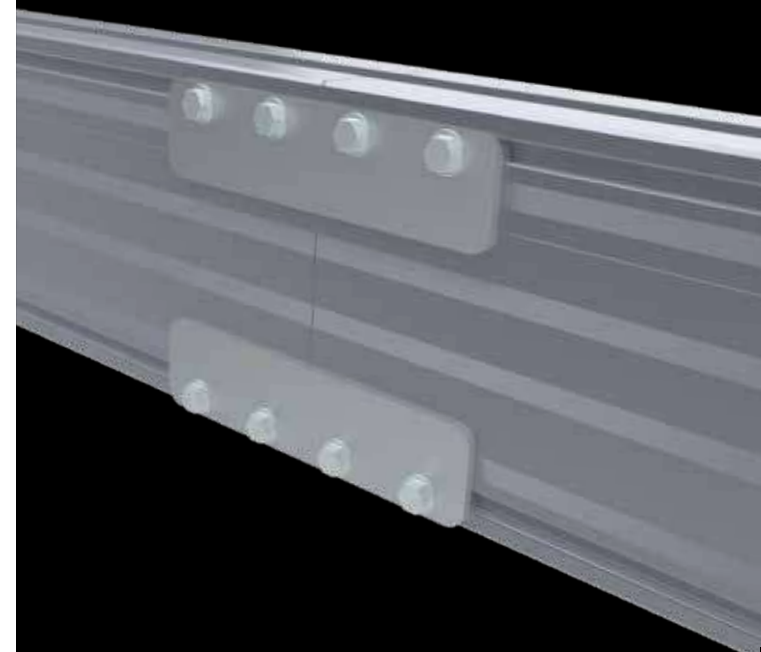

# LØPEKATT

## LØPEKATT FOR STÅLPROFILER

Løpekattene er laget av presset stål, noe som sikrer stillestående drift med minimal rullemotstand, og gjør dem enkle og lette å manøvrere. Det finnes en spesifikk løpekatt for P125-profiler, mens en annen modell passer til S140-, S200- og S260-stålfiler.

Hver løpekatt har en maksimal lastekapasitet på 800 kg, og ved å kombinere flere løpekatter kan systemer oppnå nominelle kapasiteter på opptil 2000 kg. Løpekattens lave konstruksjon muliggjør installasjon av en strømvakt for den interne strømskinnen (ICR) over løpekatten i S200- og S260-profiler, noe som maksimerer løpekattens bevegelsesområde. I tillegg har løpekattens integrerte gummibuffere i begge ender og sidevalser som holder løpekatten sentrert inne i profilen.

For enkel traverskraner og løpekatt til talje med nominelle kapasiteter over 1000 kg benyttes en løpekatt med eksterne styrehjul (EGW-løpekatt). Dette designet sikrer perfekt balansert og jevn løpekatt bevegelse.



S-løpekatt (standard)



S-løpekatt (EGW)



S-løpekatt (SW)

## LØPEKATT FOR ALUMINIUMSPROFILER

Løpekattene for aluminiumsprofiler er laget av presset stål, noe som sikrer stillestående drift med minimal rullemotstand. Én løpekatt modell passer til alle aluminiumsprofiler. Maksimal last for én løpekatt er 600 kg, og ulike kombinasjoner av løpekatter muliggjør nominelle kapasiteter opptil 1000 kg.

Den lave konstruksjonen av løpekatten tillater installasjon av en strømvakt for den interne strømskinnen (ICR) over løpekatten når den brukes med Alu 4/180- og Alu 5/220-profiler. Løpekatten har også integrerte gummibuffere i begge ender.

Utstyrt med åtte hjul som beveger seg inne i profilen, sikrer løpekatten jevn bevegelse og forhindrer fastkjøring. Denne kombinasjonen av løpekatt og profil tåler oppadgående krefter opptil 500 kg. Designet tillater også at profilen monteres opp-ned, slik at løpekatten kan operere på toppen av profilen.



S-boggi



Aluminiums-løpekatt

# LEDDET OPPHENG

Kito Erikkilas lettbanesystemer inkluderer ulike standardoppheng for montering av kranen. For hver applikasjon kan den optimale opphengskombinasjonen settes sammen fra et bredt utvalg av standardkomponenter for forskjellige tak, søyler og profiltyper. Den leddede utformingen sikrer lett og ergonomisk bruk.

**A**



**I-BJELKE-  
OPPHENG**

**B**



**FLATT  
TAKOPPHENG**

**C**



**SIDEOPPHENG**

**D**



**FORMET BETONG-  
BJELKEOPPHENG**

**E**

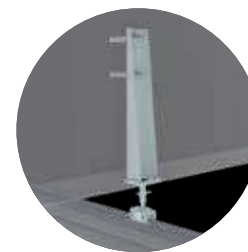

**SIDEOPPHENG  
FOR  
LIMTREBJELKE**

**F**

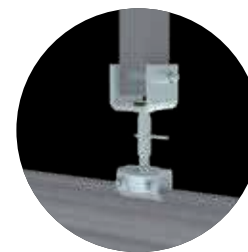

**U-OPPHENG FOR  
RHS-PROFIL**

**G**



**FLATT  
TAKOPPHENG  
(FORANKRING)**

**H**



**SKRÅTT I-BJELKE-  
OPPHENG**

**R**



**FAST I-BJELKE-  
OPPHENG**

**S**

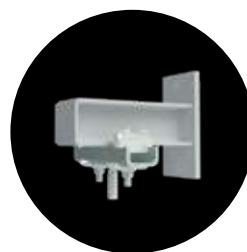

**VEGGKONSOLL-  
OPPHENG**

**AD**



**LEDDET  
DOBBELTOPPHENG  
FOR I-BJELKE**

**T**



**KRAGEOPPHENG  
FOR TAKBJELKE**





# FRITTSTÅENDE LETTBANESYSTEM

En frittstående støtteramme muliggjør raske og fleksible justeringer av en produksjonslinjes oppsett, noe som gjør den ideell for miljøer hvor takkonstruksjonen ikke kan bære kranens belastning. Denne utformingen tillater også bruk av en traverskran innenfor samme anlegg. Den frittstående støtterammen klassifiseres som et opphengssystem og er derfor uavhengig av bygningens struktur.

Konstruert for enkel og presis håndtering av laster, er den frittstående støtterammen enkel å installere, optimaliserer utnyttelsen av arbeidsområdet og øker produktiviteten.

## Standardstørrelser (maksimalt):

Nominell kapasitet... 2000 kg  
Kranbredde..... 8 m  
Høyde..... 5 m  
Lengde..... from 4 m  
Strukturens bredde...8,6 m

\*Andre alternativer tilgjengelige som skreddersydde løsninger.



# STRØMFORSYNING:

## SOFISTIKERT OG LETT INTERN STRØMSKINNE

Aluminiumsprofilene 4/180R og 5/220R, samt stålprofilene S200 og S260, kan utstyres med en intern strømskinne (ICR) for å maksimere kranens dekningsområde. Når strømskinnen er plassert inne i profilen, er strømforsyningen beskyttet mot ytre påvirkninger, noe som muliggjør full bevegelse av løpekatten og traversen uten hengende kabler. Den interne strømskinnen kan også benyttes i buede profiler, noe som gir økt fleksibilitet i systemdesignet.

I stålprofilene støttes den interne strømskinnen av en liten bøy i profilen. Den festes på plass ved hjelp av klips og skruer som bores gjennom en markert linje i profilen. For aluminiumsprofilene finnes det en liten hulle inne i profilen som støtter strømskinnen, og den sikres med en skrue som bores gjennom profilen.

Løpekattens lave konstruksjon muliggjør installasjon av en strømvaktaker for den interne strømskinnen over løpekatten, slik at strømvaktakeren ikke begrenser løpekattens bevegelsesområde. Denne konfigurasjonen sikrer sømløs og effektiv drift over hele kranens dekningsområde.

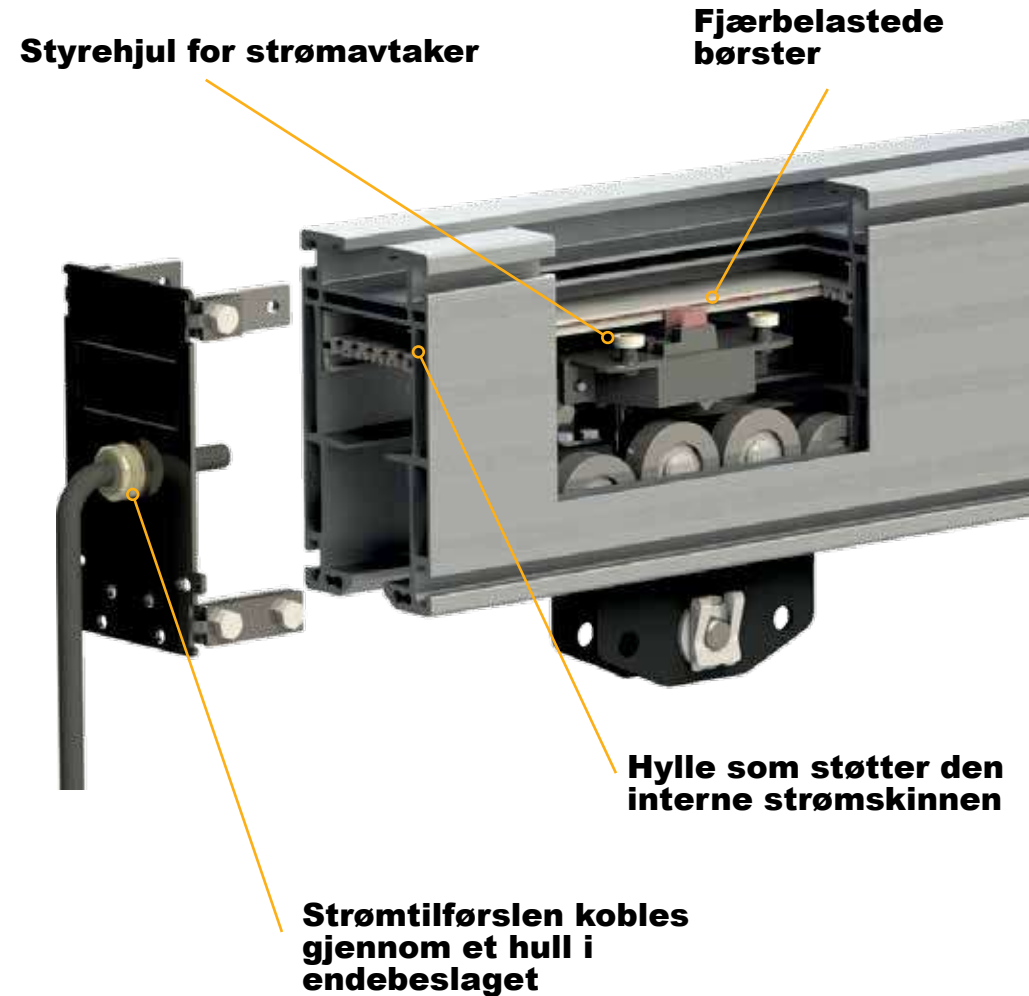



## FLATKABEL STRØMFORSYNING

Kito Erikkila lettbanesystemer kan utstyres med en høykvalitets flatkabel til strømforsyning. Denne løsningen benytter plastløpekatter med plashjul som beveger seg inne i profilen og støtter flatkabelen. Flatkabel til strømforsyning er også egnet for bruk i buede stålprofiler.

For å unngå at kablene begrenser arbeidsområdet, kan profilen forlenges for å gi plass til oppsamling av kabler og tilhørende løpekatter. Sikkerheten ivaretas med en ekstra stoppmekanisme som forhindrer at traversen og løpekatten beveger seg utenfor det tillatte arbeidsområdet.



## ELEKTRISKE BEVEGELSER FOR LØPEKATT OG TRAVERS

Elektriske bevegelser for løpekatten og traversen anbefales når kranens nominelle kapasitet overstiger 1000 kg, løftehøyden er over 6 m, eller spennvidden er lengre enn 8 m. Alle elektriske bevegelser for løpekatten og traversen er utstyrt med grensebrytere. En kran med elektriske løpekatter styres vanligvis med radio. Strømforsyningen leveres via intern strømskinne eller flatkabel.

Elektriske løpekatter kan utstyres med et senkbart friksjonshjul for å muliggjøre manuell bevegelse ved strømbrydd eller for å forbedre nøyaktigheten ved endelig posisjonering.



# SKREDDERSØM OG INNOVASJON

Kito Erikkila tilbyr komplette og innovative løsninger. Takket være deres fleksible og modulære design kan de lette kranene tilpasses nesten alle løftebehov.



## **SPORVEKSELEN OG KURVEN**

Sporvekselen og kurven kobler sammen to enskinnebaner med en maksimal nominell kapasitet på 1250 kg og er kun tilgjengelig for S200-stålprofiler. Løpekatten kan bevege seg i begge retninger gjennom sporvekselen. Vekslingen kan betjenes både elektrisk og manuelt, med fjernkontroll eller hengekontroll.



## **DREIESKIVEN**

Dreieskiven kobler sammen flere enskinnebaner med en maksimal nominell kapasitet på 1250 kg. Den er kun tilgjengelig for S200-stålprofiler. Dreieskiven kan betjenes både elektrisk og manuelt, med radiokontroll eller hengekontroll.



## **TELESKOPKRAN**

Teleskopkranen løfter laster utenfor skinnen og er tilgjengelig i alle størrelser av både stål- og aluminiumsprofiler. Teleskopet kan betjenes manuelt eller motorisert med elektrisk drift, ved bruk av radiokontroll eller hengekontroll



## **SKINNEBRYTER**

En skinnebryter kobler en traverskran til en enskinnebane eller en annen traverskran, slik at lasten kan flyttes fra én kran eller taljeskinne til en annen. Skinnebryteren kan betjenes elektrisk eller manuelt via radiokontroll eller hengekontroll. Den er tilgjengelig i utvalgte størrelser for både stål- og aluminiumsprofiler.



## REFERANSE: EHRLE

Ehrle er verdens ledende leverandør av teknologi for vask og rengjøring av kjøretøy. For å sikre sømløs og pålitelig støtte til alle arbeidsprosesser og oppnå effektivitet i monteringsanlegget sitt, valgte Ehrle et jevntgående aluminiums håndteringssystem levert av Kito Erikkila. I tillegg til kranenes utmerkede kvalitet og brukervennlighet, var den avgjørende faktoren for å utstyre hele anlegget med Kito Erikkila-systemer deres fleksible design.

**“Å MONTERE KITO ERIKKILA-KRANER ER LIKE ENKELT SOM Å BYGGE MED LEGO,”**

sier en fornøyd prosjektleder hos Ehrle, **Sebastian Michaelis**.



## REFERANSE: KÄSSBOHRER

Kässbohrer er en produsent av Pistenbully-kjøretøy for skiløyper og langrennsspor. Deres primære mål var å gå fra masseproduksjon til ordrebasert produksjon, noe som gjorde prosessoptimalisering avgjørende.

Posisjoneringen av deler og klargjøringen av komponenter for elektrisk og hydraulisk kabling måtte støttes av en lett kranløsning med høy presisjon.





## REFERANSE: MEYER TURKU

MEYER TURKU OY er en av verdens ledende produsenter av cruiseskip. Selskapet ønsket å ta produksjonen av T-bjelker i egne hender. Etter å ha sammenlignet flere leverandører av lette kraner og deres løsninger, valgte Meyer Kito Erikkila basert på leveringstid og kvalitet.

**“PROSJEKTETS TIDSPLAN VAR SVÆRT KREVENDE. KITO ERIKKILA MØTTE VÅR UTFORDRING MED EN GOD LEVERINGSTID OG EN TEKNISK LØSNING SOM PASSET VÅR LINJE,”**

sier **Henrik Mantere**, direktør for skrogproduksjon..



**“INNEN KORT TID GIKK ALLE PROSESSENE I DEN NYE PRODUKSJONSLINJEN BOKSTAVELIG TALT SOM KLOKKEVERK,”**

sier produksjonsplanlegger i Kässbohrer **Philipp Heinen**.

**KITO ERIKKILA**

**ERIKKILA OY**

**Masalantie 225**

**02430 Masala, Finland**

**Tel. +358 9 2219 0530**

**[sales.erikkila@kitocrosby.com](mailto:sales.erikkila@kitocrosby.com)**

**[www.erikkila.com](http://www.erikkila.com)**

 **KITO CROSBY™**

© ERIKKILA OY

ERIKKILA OY forbeholder seg retten til å endre produktene eller deres detaljer, eller å avvikle salget av produktene, når som helst.

DOC01000301KE - 250320